**CAUTION**

Never actuate the clutch-servo or depress the clutch pedal if not fitted on the vehicle, otherwise the clutch servo will be damaged.

en

1. First of all fit the push-rod.
2. Screw the clutch-servo on its fitting face.
3. Connect the pneumatic network.
4. Connect the hydraulic network.
5. Bleed the hydraulic chamber.

VORSICHT

Aktivieren Sie den Kupplungsverstärker oder treten Sie das Kupplungspedal niemals, wenn nicht im Fahrzeug eingebaut. Der Verstärker wird sonst beschädigt.

de

1. Hängen Sie zuerst das Gestänge ein.
2. Schrauben Sie den Kupplungsverstärker an seiner Halterung fest.
3. Verbinden Sie die Pneumatik-Leitungen.
4. Verbinden Sie die Hydraulik-Leitungen.
5. Entlüften Sie die Hydraulik.

CUIDADO

Nunca activar el servoembrague ni pisar el pedal del embrague si no está montado en el vehículo, ya que de lo contrario el servoembrague resultará dañado.

es

1. En primer lugar, montar la biela.
2. Atornillar el servoembrague en el soporte correspondiente.
3. Conectar el circuito neumático.
4. Conectar el circuito hidráulico
5. Purgar la cámara hidráulica.

ATTENTION

Ne jamais actionner le servo-débrayage ou la pédale d'embrayage tant qu'il n'est pas fixé, sinon vous l'endommangez.

fr

1. Avant tout, connecter la bielle.
2. Fixer le servo-débrayage sur son support.
3. Raccorder le circuit pneumatique.
4. Raccorder le circuit hydraulique.
5. Purger la chambre hydraulique.

PRUDENZA

Non attivare mai la servo-frizione o premere il pedale della frizione se non sono montati sul veicolo, altrimenti non sarà da escludere un danneggiamento.

it

1. Fissare innanzitutto la biella.
2. Avvitare la servo-frizione nel suo supporto.
3. Collegare le linee pneumatiche.
4. Collegare le linee idrauliche.
5. Spurgare la parte idraulica.

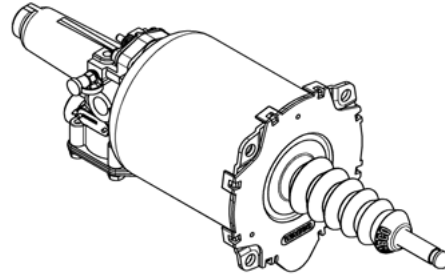
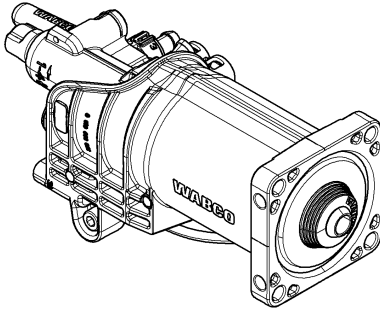
**Voorzichtig**

Activeer nooit de koppelingsbekrachtiger of trap nooit de koppelingspedaal in zolang de bekrachtiger niet in het voertuig is ingebouwd. De koppelingsbekrachtiger raakt anders beschadigd.

nl

1. Breng eerst het stangenwerk aan.
2. Schroef de koppelingsbekrachtiger vast aan zijn houder.
3. Verbind de pneumatische leidingen.
4. Verbind de hydraulische leidingen.
5. Ontlucht het hydraulisch systeem.

CUIDADO

Nunca active a servoembreagem nem pise o pedal da embreagem se estes não estiverem montados no veículo. Caso contrário a servoembreagem será danificada.

pt

1. Em primeiro lugar, monte a biela.
2. Aparafuse a servoembreagem ao respectivo suporte.
3. Ligue o circuito pneumático.
4. Ligue o circuito hidráulico.
5. Purgue o sistema hidráulico.

OBSERVA

Aktiviera aldrig kopplingsförstärkaren och trampa aldrig på kopplingspedalen när förstärkaren inte är monterad i fordonet. Annars skadas förstärkaren.

sv

1. Häng först in stängerna.
2. Skruva fast kopplingsförstärkaren på hållaren.
3. Koppla pneumatikledningarna.
4. Koppla hydraulledningarna.
5. Avlufta hydrauliken.

DIKKAT

Araca takılmamışsa, debriyaj güçlendiricisini kesinlikle etkinleştirmeyin ya da debriyaj pedalına kesinlikle basmayın. Aksi takdirde güçlendirici zarar görür.

tr

1. İlk önce çubuğu asın.
2. Debriyaj güçlendiricisini tutucusuna vidalayın.
3. Pnömatik hatlarını bağlayın.
4. Hidrolik hatlarını bağlayın.
5. Hidroliğin havasını alın.

Vigyázat

Soha ne aktiválja a kuplungérsítőt és soha ne nyomja ki a kuplungpedált, ha nincs a járműbe beépítve. Ellenkező esetben az érsítő megsérül.

hu

1. Akassza be először a rudazatot.
2. Csavarral rögzítse a kuplungérsítőt tartójára.
3. Kösse össze a pneumatika-vezetékeket.
4. Kösse össze a hidraulika-vezetékeket.
5. Légtelenítse a hidraulikát.

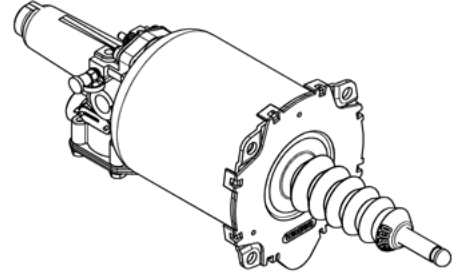
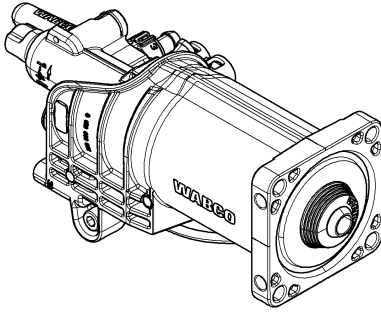

小心

在还未装入车辆中时，请绝对不要启动离合器助力器或踩离合器踏板。否则将损坏助力器。

zh

1. 请首先将推杆挂入。
2. 将离合器助力器旋紧在其支撑上。
3. 连接气动管路。
4. 连接液压管路。
5. 液压管路排气。

주의

차량에 설치되지 않았을 경우 클러치 서보를 활성화 하거나 클러치 페달을 밟아서는
않됩니다. 그렇지 않을 경우 이로 인해 클러치 서보가 고장날 수 있습니다.

ko

1. 먼저 푸시로드를 부착하십시오.
2. 피팅면에 클러치 서보를 나사로 조아 주십시오.
3. 뉴매틱 회로와 연결하십시오.
4. 유압 회로와 연결하십시오.
5. 유압 장치를 통풍해 주십시오.

Осторожно

Включите усилитель сцепления или же ни в коем случае не нажимайте на
педаль сцепления, если он не встроен в автомобиль. Иначе можно повредить
усилитель.

ru

1. Сначала вмонтируйте систему тяг.
2. Прочно вверните усилитель сцепления в крепежной детали.
3. Присоедините пневматические трубопровода.
4. Присоедините гидравлические трубопровода.
5. Прокчайте гидравлическую систему.

يمنع منعاً باتاً تشغيل مساعد الواصل (سيرفو الواصل) أو الدعس على دعاسة الواصل، عندما لا يكون مساعد
الواصل مركباً في المركبة. وإلا فسوف يتلف مساعد الواصل.

انتبه

ar

1. في البداية علق القضيب في موضعه.
2. ثبت مساعد الواصل على الحامل الخاص به و شد البراغي بقوة.
3. صل خطوط الهواء المضغوط.
4. صل خطوط الهيدروليكي.
5. نفس نظام الهيدروليكي.

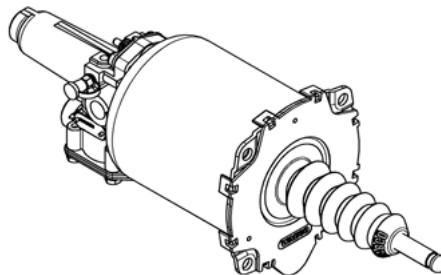
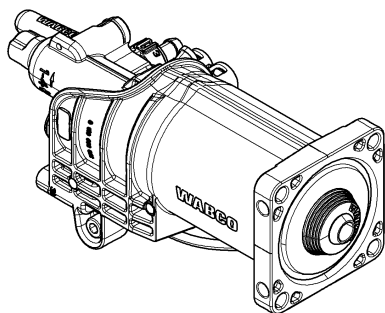
**POZOR**

Nikdy neaktivujte posilovač spojky ani nesešlápněte spojkový pedál, pokud není posilovač spojky nainstalovaný ve vozidle. Posilovač spojky může být jinak poškozen.

CS

1. Nejprve nasadte táhlo.
2. Přišroubujte posilovač spojky na jeho držák.
3. Připojte pneumatická vedení.
4. Připojte hydraulická vedení.
5. Odvzdušněte hydrauliku.

Ostrożnie

Nigdy nie aktywować układu wspomagania sprzęgła ani nie naciskać pedału sprzęgła, jeżeli układ nie jest zamontowany w pojeździe. Inaczej nastąpi uszkodzenie układu wspomagania sprzęgła.

pl

1. Najpierw zaczepić zespół dźwigni.
2. Przykręcić układ wspomagania sprzęgła do jego uchwyty.
3. Połączyć przewody pneumatyczne.
4. Połączyć przewody hydrauliczne.
5. Odpowietrzyć instalację hydrauliczną.

Προσοχή

Ποτέ μην ενεργοποιείτε τον ενισχυτή του συμπλέκτη και μην πατάτε το πεντάλ του συμπλέκτη, εάν δεν είναι τοποθετημένος στο όχημα. Διαφορετικά θα υποστεί ζημιά ο ενισχυτής.

el

1. Αναρτήστε πρώτα την ντίζα.
2. Βιδώστε τον ενισχυτή του συμπλέκτη στη βάση του.
3. Συνδέστε τους αγωγούς του πνευματικού συστήματος.
4. Συνδέστε τους υδραυλικούς αγωγούς.
5. Κάντε εξαέρωση στο υδραυλικό σύστημα.

ATENȚIE

Nu acționați niciodată servo ambreiajul sau pedala de ambreiaj dacă nu este montat pe vehicul, altfel servo ambreiajul se va defecta.

ro

1. În primul rând fixați tija de acționare.
2. Montați servo ambreiajul pe poziția corespunzătoare.
3. Conectați circuitul pneumatic.
4. Conectați circuitul hidraulic.
5. Aerisiți incinta hidraulică.

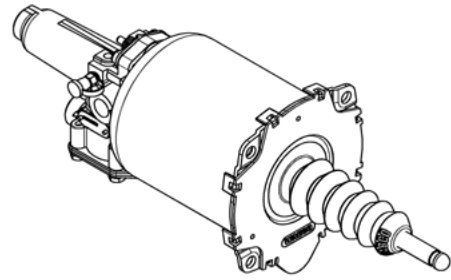
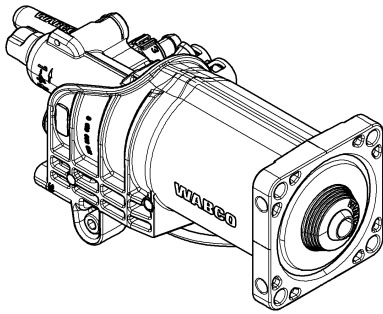
**ВНИМАНИЕ**

НИКОГА не задействайте сервоусилвателя и **НИКОГА** не натискайте педала на съединителя преди сервоусилвателят да е монтиран на камиона, в противен случай той ще се повреди..

bg

1. Най-напред напаснете буталният прът към вилката на съединителя.
2. След това закрепете самия сервоусилвател с необходимите болтове.
3. Свържете пневматичната система.
4. Свържете хидравличната система.
5. Обезвъздушете хидравличната камера.